

Macchina di marcatura a micropercussione portatile a batteria e-MARK EVO



The mark of quality

PORTATILE
ALL-IN-ONE

PRESTAZIONI
ELEVATE

ROBUSTA



Pistola di marcatura a micropercussione e-MARK EVO

Alte prestazioni. Portatile. Costruita per durare.

e-MARK EVO è una macchina di marcatura portatile, a batteria e all-in-one che utilizza la tecnologia a micropercussione. Progettata per marcare plastiche e acciai fino a 62 HRC, combina **potenza, precisione e versatilità**.

Robusta, leggera (3,2 kg) ed ergonomica, e-MARK EVO è perfettamente adatta a tutti gli ambienti industriali. Il suo punzone in carburo di tungsteno garantisce una marcatura precisa, durevole e affidabile di testi, loghi o codici Data Matrix.

0A38 1340 83



Finestra di marcatura:
60 x 25 mm

Illuminazione LED

Interfaccia di
programmazione
integrata

Maschera frontale
intercambiabile

Tastiera industriale a
membrana, resistente
ad ambienti gravosi

Connettori USB

Corpo e impugnatura in alluminio
pressofuso per garantire
robustezza e durata

Punto
di fissaggio
per bilanciatore

Batteria 36 V
con indicatore di carica



XL

Disponibile anche in versione
XL con finestra di marcatura
120 x 40 mm

Design ergonomico per una presa immediata

Macchina compatta all-in-one:

- Soluzione 100% autonoma che integra l'unità di controllo con lo schermo
- Leggera e ben bilanciata, può essere utilizzata con una sola mano per la marcatura semplice dei piccoli pezzi
- Programmazione rapida grazie all'HMI di bordo e alla tastiera integrata
- Pacchetto completo che include:
 - Valigetta di trasporto
 - 2 batterie + caricabatterie per un utilizzo continuo (la batteria si ricarica in 1 ora)



Varie maschere frontali disponibili*

- Sostituzione rapida senza l'uso di utensili
- Adatte a tutte le geometrie dei pezzi (ingombranti, cilindrici, piccole superfici)

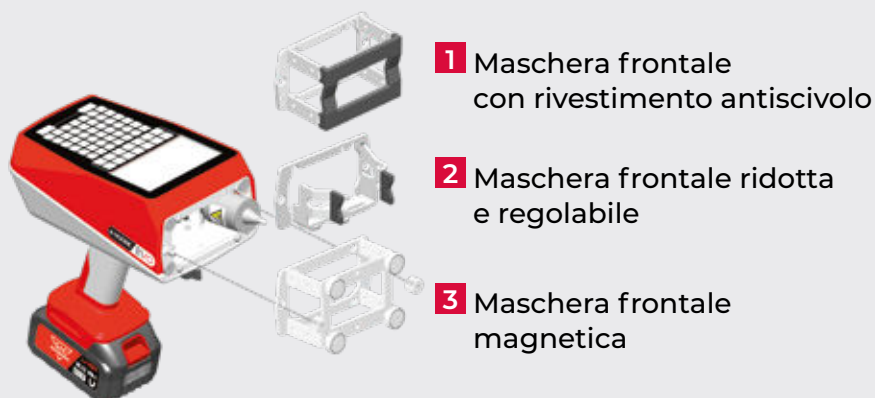

* Possibilità di progettare piastre frontali personalizzate



Marca i tuoi pezzi in modo semplice e affidabile

- Crea i file di marcatura direttamente su e-MARK EVO o dalla tua postazione di lavoro utilizzando il software FILE EDIT
- Le modalità operatore/supervisore consentono di bloccare le impostazioni critiche
- La modalità lettore di codici a barre permette la selezione automatica del file e del contenuto da marcare, eliminando il rischio di errori di inserimento
- Funzione di storico con rilevamento dei duplicati, che avvisa l'operatore in caso di numeri di serie ripetuti



Progettata per utilizzi intensivi

- Lavora senza interruzioni grazie a due batterie ad alta capacità
- Marca materiali con durezza fino a 62 HRC
- Scegli la macchina in base alle tue applicazioni:
 - **Versione Standard** per una marcatura rapida e precisa
 - **Versione Booster** : marcature sempre rapide e precise, ma anche profonde, visibili dopo verniciatura o trattamenti superficiali



Specifiche tecniche e accessori

Esempi di applicazioni

Dati tecnici:

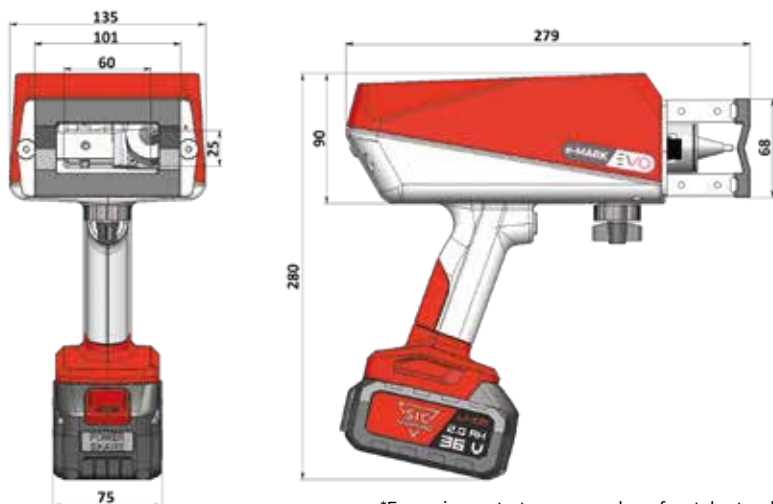

*Esempio mostrato con maschera frontale standard

Alimentazione	Batteria 36 V
Tempo di ricarica della batteria	1 ora
Autonomia della batteria	3 ore
Finestra di marcatura	60 x 25 mm
Dimensioni esterne	279 x 280 x 135 mm
Peso	3,2 kg
Punta	Carburo di tungsteno
Capacità di memoria	Oltre 2.000 file

Accessori disponibili:

Letto
di codici a barre



Opzione Booster



Base a colonna



Maschere frontali
intercambiabili



Gli 8 servizi chiave di SIC MARKING



Consulenza personalizzata per la scelta migliore della tecnologia

Laser, micropercussione o graffio? I nostri esperti ti aiuteranno a identificare la tecnologia di marcatura più adatta alle tue esigenze, grazie alla nostra vasta gamma di soluzioni.



Soluzioni personalizzate su misura per le tue esigenze

Sviluppiamo prodotti personalizzati perfettamente adattati ai tuoi processi industriali e alle tue necessità.



Studi di fattibilità e test tecnici

Eseguiamo studi di fattibilità e test rigorosi per validare ogni fase del tuo progetto. Sono disponibili anche test ingegneristici.



Formazione completa per i tuoi team

I nostri specialisti formano i tuoi team nell'uso delle attrezzature per garantire un controllo autonomo ed efficace.



Assistenza durante la messa in servizio

I nostri team locali sono a disposizione per supportarti durante la messa in servizio della tua macchina, facilitando una rapida e fluida integrazione nelle tue operazioni quotidiane.



Supporto tecnico e post-vendita

Un servizio post-vendita reattivo e membri del supporto tecnico dedicati sono al tuo fianco per l'assistenza nella fornitura di ricambi e consumabili.



Soluzioni di retrofit per prestazioni sostenibili

Offriamo soluzioni di retrofit personalizzate per estendere la vita delle tue macchine: compatibilità con componenti aggiornati, modernizzazione completa o assunzione dell'attrezzatura.



Supporto globale con esperienza locale

Con 10 filiali e una rete mondiale di distributori, offriamo risorse globali combinate con supporto locale per gestire i tuoi progetti dalla progettazione all'installazione.



SIC MARKING ITALIA
Via Edoardo Collamarini, 9,
40138 Bologna, Italy
+39 051 6027811

info@sic-marking.it
<https://www.sic-marking.it/>

